

# Initiation à TOPAZE : cas Paris

---

Juin 2023



# Table des matières

---

<b>Objectifs</b>	<b>3</b>
<b>I - Avant de commencer : connexion et astuces</b>	<b>4</b>
<b>II - Les exercices à réaliser</b>	<b>5</b>
<b>III - Premier exercice</b>	<b>6</b>
1. Exercice 1.....	6
1.1. Tâche 1 : créer le premier item, la racine du parcours.....	6
1.2. Tâche 2 : créer les étapes du schéma de l'exercice 1.....	7
1.3. Tâche 3 : ajouter des contenus à vos étapes.....	7
1.4. Tâche 4 : l'étape de départ.....	10
1.5. Tâche 5 : les enchaînements et la fin de parcours.....	10
2. Testez votre parcours !.....	13
<b>IV - Second exercice</b>	<b>14</b>
1. Exercice 2.....	14
1.1. Tâche 1 : Créer des étapes supplémentaires.....	14
1.2. Tâche 2 : Modifier les enchaînements.....	15
1.3. Tâche 6 : Les enchaînements suite à une étape de quiz (étape 6).....	15
2. Testez votre parcours !.....	17
<b>V - Troisième exercice</b>	<b>18</b>
1. Challenge.....	18
2. Testez votre parcours !.....	18

# Objectifs

---

Ce livret de formation est destiné à vous accompagner pour réaliser les exercices de la formation Topaze. Suivez-le pas à pas.

Attention, les explications sont prévues pour des apprenants connaissant déjà le modèle Opale de ScenariChain. Si ce n'est pas le cas, consultez la prise main d'Opale avant de réaliser cet exercice.

# Avant de commencer : connexion et astuces

---

## CONNEXION À L'ATELIER TOPAZE

Pour vous connecter au serveur de l'Université de Lille :

- **adresse du serveur** : <https://scenari.univ-lille.fr/&>
- **identifiant** : votre adresse mail
- **mot de passe** : ScTopaze2023

## ACCÉDER À L'ATELIER DE DÉCOUVERTE

L'atelier se nomme : « **Topaze-RSC2023-découverte** »

A l'intérieur de ce dossier, vous avez deux sous-dossiers :

- **AvousDeJouer**
- **TopazeDecouverteRSC2023**

## ASTUCES

Pour **créer un item**, vous devez :

- faire un clic droit dans l'atelier puis « créer un item »
- choisir l'item de votre choix
- le nommer puis cliquer sur créer



**Dans le nom du fichier (code)**, il ne faut pas mettre :

- d'espaces
- d'accents
- de caractères spéciaux



Rappel, il est obligatoire de **remplir les champs contenant des croix**.

# Les exercices à réaliser

## SCHÉMA DE L'EXERCICE 1

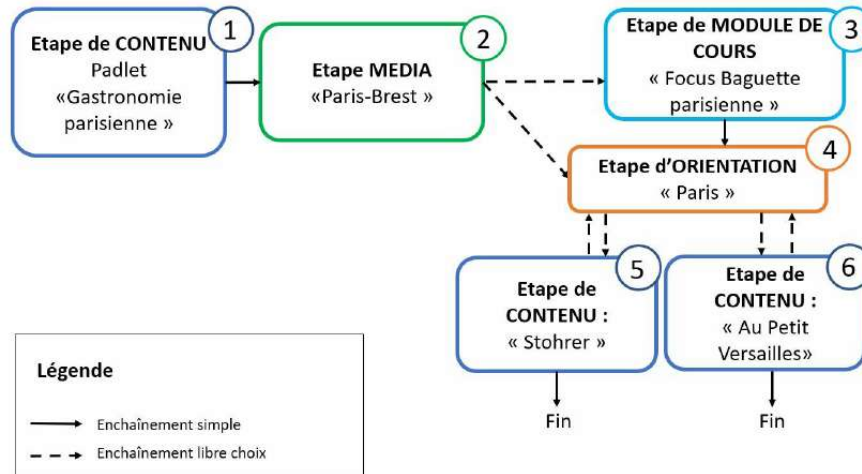

## SCHÉMA DE L'EXERCICE 2

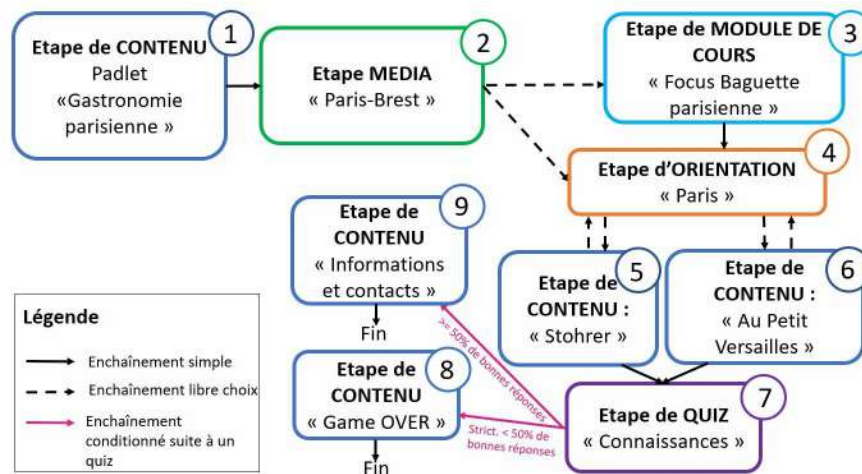

## SCHÉMA DE L'EXERCICE 3

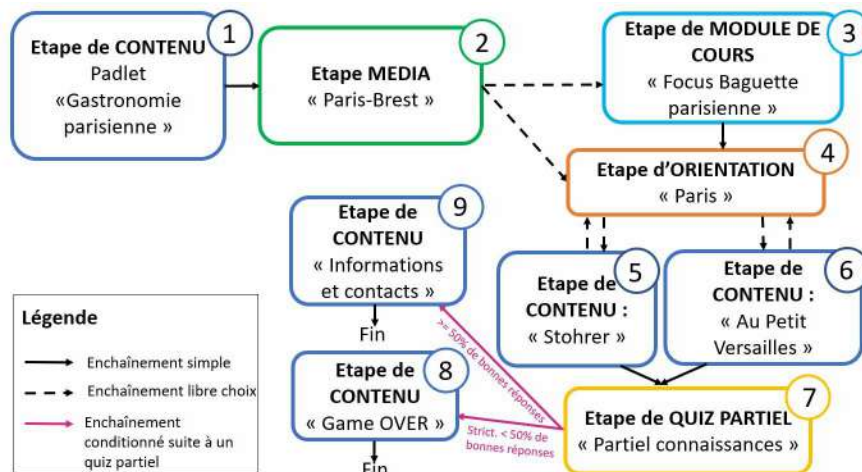

# Premier exercice

## 1. Exercice 1

Ci-dessous voici le schéma que vous devez réaliser.

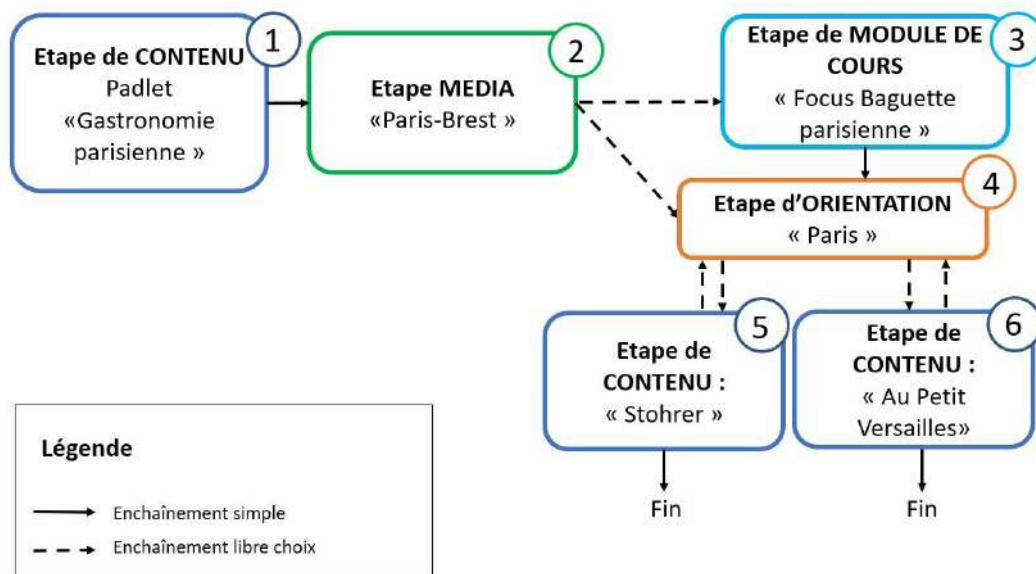

### 1.1. Tâche 1 : créer le premier item, la racine du parcours



1. Faites un clic droit dans l'espace « A vous de jouer » et **nommez-le avec votre nom**
2. Faites un clic droit dans l'espace que vous venez de créer
3. Cliquez sur « **créer un item** » puis cliquez sur  **Accueil**
4. Nommez votre item « 00.Accueil » puis **cliquer sur créer**

Espace : [Racine de l'atelier]

Code : .case

## 1.2. Tâche 2 : créer les étapes du schéma de l'exercice 1



CONSEIL



Pour faciliter l'organisation dans votre atelier :

- nous vous conseillons **d'utiliser des chiffres et/ou des lettres** si vous souhaitez ranger vos étapes dans l'ordre de votre choix ;
- nommer vos étapes « Etape1 », « Etape2 », etc.

### LES ÉTAPES À CRÉER POUR L'EXERCICE 1

Vous devez donc créer :

- **3 étapes de contenu** (étapes 1, 5 et 6) dont la première qui contiendra un module web distant (un padlet).
- **1 étape media** (l'étape 2) qui contiendra une vidéo.
- **1 étape de module de cours** (étape 3)
- **1 étape d'orientation** (correspondant à l'étape 4) qui contiendra un plan graphique.



CONSEIL

### NOM DE FICHER VS TITRE DE L'ÉTAPE

- **Le nom du fichier (code)** doit être **court** et **sans caractères spéciaux**
- Le titre à l'intérieur de l'étape est le titre qui apparaîtra pour les étudiants, vous pouvez reprendre les titres proposés dans le schéma de l'exercice, ex : « Gastronomie parisienne ».

## 1.3. Tâche 3 : ajouter des contenus à vos étapes

### RETROUVER LES CONTENUS DE FORMATION

Dans le dossier « TopazeDecouverteRSC2023 », vous avez le sous-dossier « ressources\_communes » contenant des ressources Opale, prêtes à être ré-utilisées pour cet exercice.

## COMMENT EXTERNALISER LE CONTENU DANS UNE ÉTAPE DE CONTENU ?

Dans vos **étapes de contenu**, cliquez sur le terme

« contenu de l'étape » :

- cliquez sur  pour choisir "Lien vers un item"
- faites glisser le grain de contenu correspondant à l'étape à modifier.



Dans le dossier « Ressources communes », sous-dossier « Grains » :

- Pour l'étape 1, faites glisser-déposer le grain « 01.Padlet » ;
- Pour l'étape 5, faites glisser-déposer le grain « 05-Stohrer ».
- Pour l'étape 6, faites glisser-déposer le grain « 06-AuPetitVersailles ».

## AJOUTER UN MEDIA À L'ÉTAPE MEDIA

Dans votre **étape média**, cliquez sur le terme « Contenu de l'étape », cliquez sur  pour choisir "Contenu vidéo".



Dans le dossier Ressources communes, sous-dossier « Modules-Videos\_Dist », vous devez faire un glisser-déposer de la vidéo distante « Paris\_Brest » dans le contenu vidéo de l'étape 2.



## AJOUTER UN CONTENU À UNE ÉTAPE CONTENANT UN MODULE DE COURS

### Étape contenant un module de cours



Dans les étapes de modules de cours, le contenu de l'étape est déjà externalisé.

Vous devez insérer le module de formation « 03.FocusBaguetteparisienne » disponible dans le sous dossier « Grains ».

Vous devez choisir un mode de navigation (linéaire ou libre) pour votre lecteur.

## AJOUTER UN PLAN GRAPHIQUE DANS UNE ÉTAPE D'ORIENTATION

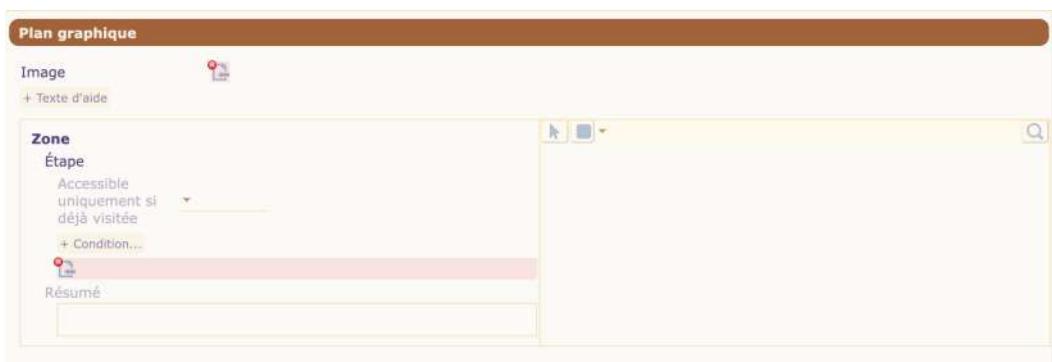

**Pour l'étape d'orientation (étape 4), vous devez créer un plan graphique (map).**

Le plan graphique contient une image avec des zones cliquables.



Pour créer un item plan graphique et y insérer l'image :

- faites un clic droit dans votre dossier puis cliquez sur « créer un item »
- choisissez l'item « plan graphique » (nommé map par défaut) disponible en dessous de Quiz Opale

- dans l'item plan graphique,  , glissez-déposer l'image

« carte\_Paris.JPG » disponible dans le dossier « Ressources communes » dans le sous-dossier « Images ».

## 1.4. Tâche 4 : l'étape de départ

Dans l'item Accueil  Accueil, glissez dans « étape de départ » l'étape 1 dont le titre est « Monuments et gastronomie parisienne ».

**ETAPE DE DÉPART** 

+ Plan hiérarchique du parcours...

+ Plan graphique du parcours...

+ Synthèse du parcours...

## 1.5. Tâche 5 : les enchaînements et la fin de parcours



- Après l'étape 1 et l'étape 3, vous devez **créer des enchaînements simples**.
- Après l'étape 2, vous devez créer un **enchaînement libre choix**.
- Après l'étape 4, l'enchaînement est particulier car c'est une étape d'orientation, il va falloir créer des **zones**.

### L'ENCHAÎNEMENT SIMPLE

Par défaut, l'enchaînement d'une étape est simple.



- Dans **l'étape 1**, il vous suffit de faire

glisser l'étape 2 sur  ou de

faire un clic droit dessus et de sélectionner l'étape 2.

- Dans l'étape 3, vous devez faire glisser l'étape 4 ou la sélectionner comme expliqué précédemment.

#### ENCHAÎNEMENT VERS LES ÉTAPES SUIVANTES OU FIN

Enchaînement simple

Introduction

→ Étape suivante

+ Transition...

 02.Paris\_Brest.node  
Connaissez-vous le Paris-Brest ?

### L'ENCHAÎNEMENT LIBRE CHOIX

Dans **l'étape 2**, vous devez créer un enchaînement libre choix vers l'étape 3 et vers l'étape 4.

Pour cela, à l'intérieur de votre étape, cliquez sur « enchaînement simple » puis sur  et choisissez « enchaînement libre choix ».

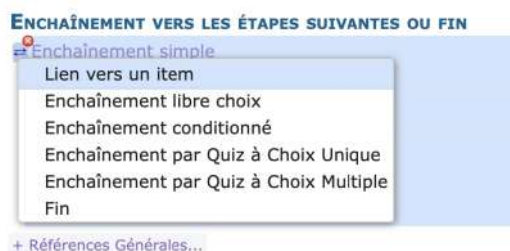

**Pour proposer plusieurs choix**, vous devez :

- cliquer sur « Etape suivante possible » (1) pour que les « + » s'affichent.
- puis cliquer sur « + » (2) et cliquez sur « étape suivante possible » (cf image ci-dessous)

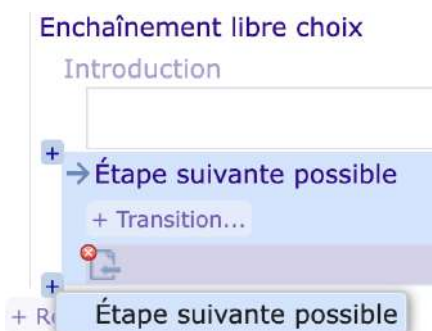
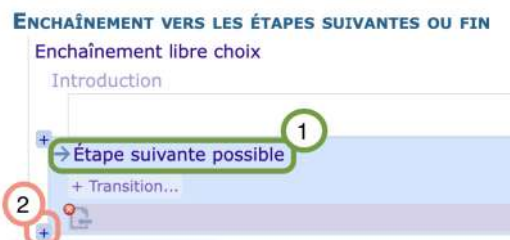

Puis vous devez faire glisser-déposer votre étape 3 et votre étape 4.

## LES ZONES DANS UNE ÉTAPE D'ORIENTATION

À l'intérieur de l'étape d'orientation (étape 4), double-cliquez sur le plan graphique  Plan graphique pour accéder à l'image et y ajouter des zones cliquables pour rediriger l'apprenant vers d'autres étapes.

Dans l'exercice, il faut ajouter deux zones :

- la zone «Stohrer» qui renvoie à l'étape 5
- la zone «Au Petit Versailles du marais» qui renvoie à l'étape 6

Pour chaque zone, il faut définir l'option "Etape accessible uniquement si visitée : Non" pour permettre l'accès aux étapes cibles.

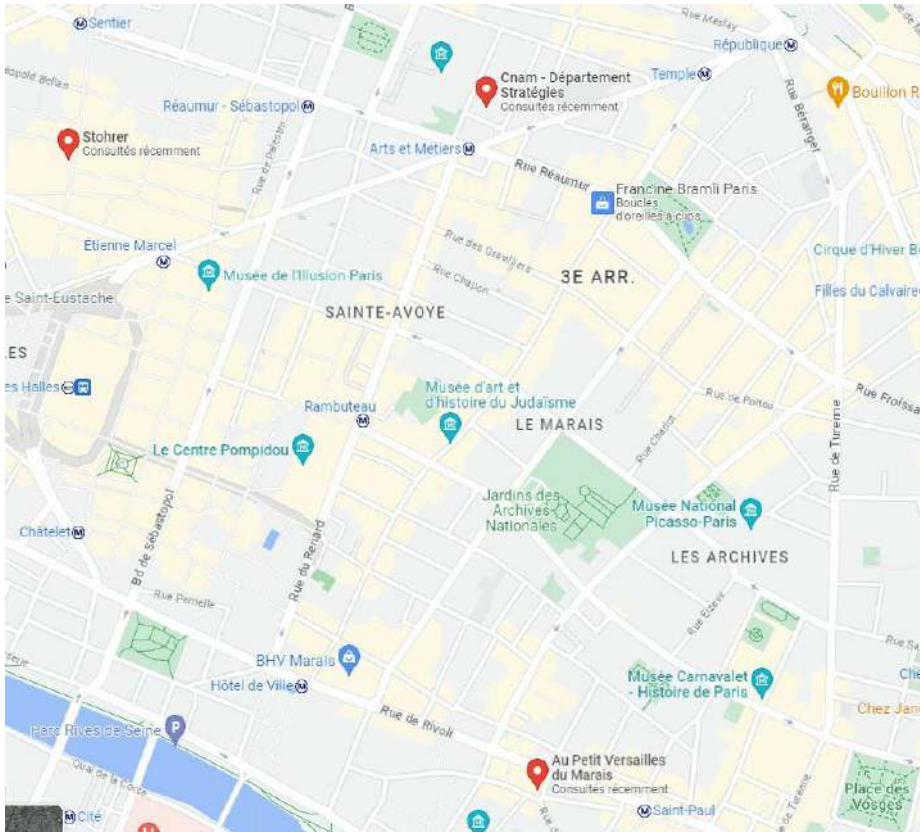

### Zone

#### Étape

Accessible uniquement si déjà visitée

+ Condition...

06.AuPetitVersailles\_exo2.node  
La boulangerie Au Petit Versailles du Marais



## AJOUTER DES ZONES À UNE IMAGE

### Ajouter une zone vers l'étape 5 « Stohrer »

- déplacez la zone existante en haut à gauche sur l'icône de localisation de la boulangerie « Stohrer »
- glissez-déposer l'étape 5 sur l'emplacement correspondant à cette zone
- précisez « Non » à l'option « accessible uniquement si déjà visitée »

### Ajouter une zone vers l'étape 6 « Au Petit Versailles du marais »

- créez une nouvelle zone en cliquant sur « zone » puis sur l'icône « + »
- sur l'image, déplacez votre nouvelle zone en bas sur l'icône de localisation de la boulangerie « Au Petit Versailles du marais »
- glissez-déposer l'étape 6 sur l'emplacement correspondant à cette zone
- précisez « Non » à l'option « accessible uniquement si déjà visitée »

## L'ENCHAÎNEMENT FIN DE PARCOURS

L'enchaînement « fin de parcours » est un enchaînement qui permet de mettre fin au parcours de l'apprenant afin d'éviter une boucle infinie.



### MÉTHODE

Dans les étapes 5 et 6, cliquez sur « enchaînement simple » puis sur  et choisissez « **Fin** ».

#### ENCHAÎNEMENT VERS LES ÉTAPES SUIVANTES OU FIN

- Enchaînement simple
- Lien vers un item
- Enchaînement libre choix
- Enchaînement conditionné
- Enchaînement par Quiz à Choix Unique
- Enchaînement par Quiz à Choix Multiple
- Fin

## 2. Testez votre parcours !

### GÉNÉREZ LA PUBLICATION WEB DE VOTRE PARCOURS TOPAZE

Testez maintenant votre parcours.

Allez sur l'accueil de votre parcours (00.accueil.case), cliquez sur l'onglet Publications



en

bas à gauche de votre écran. Cliquez sur « Support web mirage », cliquez sur « générez » puis sur « consultez ».

# Second exercice

## 1. Exercice 2

L'exercice 2 est la suite de l'exercice 1 qui intègre 3 étapes supplémentaires.

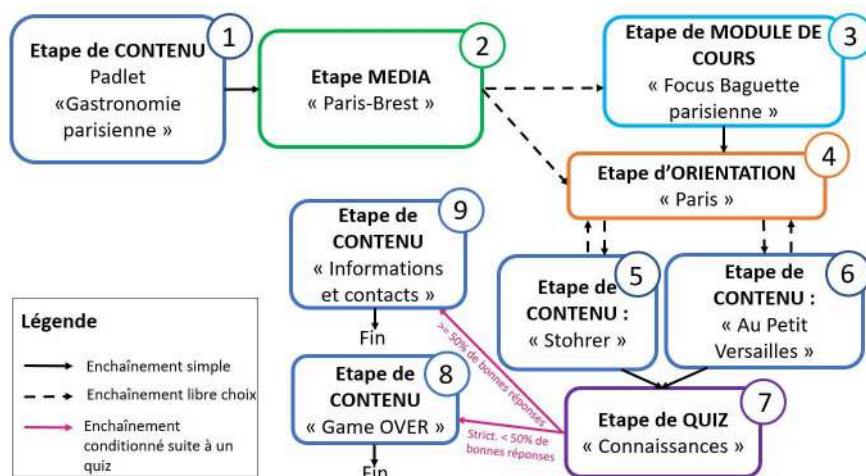

### 1.1. Tâche 1 : Créer des étapes supplémentaires

Pour le deuxième exercice, vous devez créer des étapes supplémentaires :

- 2 étapes de contenu (étapes 8 et 9)
- 1 étape quiz (étape 7)



Pour créer vos étapes, suivez la procédure comme pour le premier exercice.

#### AJOUTER LE CONTENU ET LES ENCHAÎNEMENTS DE FIN AUX ÉTAPES 8 ET 9

Pour ajouter le contenu et les enchaînements de fin des étapes 8 et 9 :

- pensez à externaliser le contenu des étapes 8 et 9
- glissez-déposer les contenus disponibles dans « Ressources communes » sous-dossier « grains » (08\_gameOver et 09\_infos)
- cliquez sur « enchaînement simple » puis sur  et choisissez « Fin ».

#### AJOUTER LES EXERCICES DE VOTRE ÉTAPE DE QUIZ

Pour l'étape de quiz, vous devrez insérer les exercices disponibles dans le dossier ressources communes, sous-dossier quiz.



Dans l'étape 7, **pensez à externaliser les quiz** en cliquant sur « Questions à choix unique à points » puis sur  puis sur « Lien vers un item. »

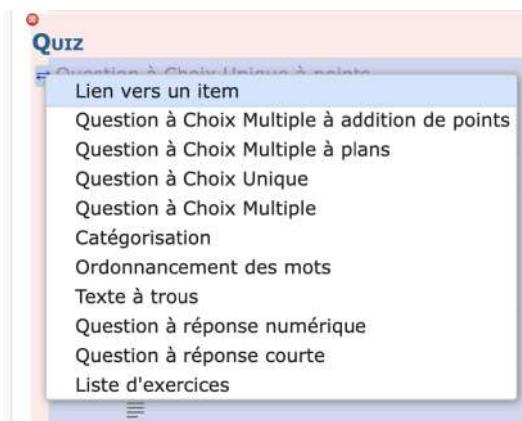

Vous devez ajouter trois quiz :

- cliquez sur « Quiz » puis sur l'icône « + » puis sur Quiz (répétez l'opération deux fois)
- externalisez les deux quiz
- faites glisser-déposer chaque quiz sur les emplacements que vous aurez créé.

## 1.2. Tâche 2 : Modifier les enchaînements

Pour les **étapes 5 et 6**, vous devez modifier les enchaînements.



Dans les étapes 5 et 6 :

- cliquez sur « Fin » puis sur 
- choisissez **enchaînement simple pour renvoyer vers l'étape 7**

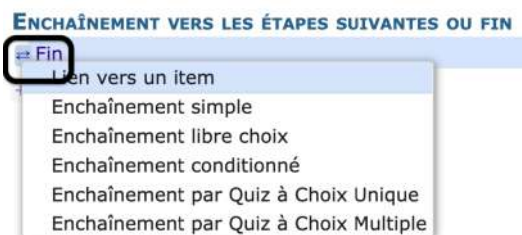

## 1.3. Tâche 6 : Les enchaînements suite à une étape de quiz (étape 6)



L'étape de quiz 7 contient trois quiz (QCM+ QCU + catégorisation). **Vous devez orienter l'apprenant en fonction du pourcentage de réussite aux exercices.**

- 1) Si son résultat est **supérieur ou égal à 50%** alors il est **orienté vers l'étape 9**.

En bas de votre étape de quiz, vous avez le « feedback », vous devez :

- choisir l'intervalle « supérieur ou égal » à 50 (1)  
Il est possible de mettre un feedback textuel (2) au choix par l'auteur.
- au niveau de l'enchaînement, glissez-déposer l'étape 9

### Feedback

**INTERVALLE (BASÉ SUR LE % DE RÉUSSITE)**  
**SUPÉRIEUR OU ÉGAL À : 50**  
 STRICTEMENT SUPÉRIEUR À :  
 STRICTEMENT INFÉRIEUR À :  
 INFÉRIEUR OU ÉGAL À :

**Contenu**  
 bravo

**Enchaînement vers les étapes suivantes ou fin**  
 Enchaînement simple  
 Introduction  
 → Étape suivante  
 + Transition...  
 09.Infos-contacts.node  
 Informations et contacts

2) Si son résultat est **strictement inférieur à 50%** il est dirigé vers l'étape 8 :

- cliquez sur « Intervalle », puis cliquez sur le « + » pour ajouter un intervalle.

**INTERVALLE (BASÉ SUR LE % DE RÉUSSITE)**  
**SUPÉRIEUR OU ÉGAL À : 50**  
 STRICTEMENT SUPÉRIEUR À :  
 STRICTEMENT INFÉRIEUR À :  
 INFÉRIEUR OU ÉGAL À :  
**Contenu**  
 bravo  
**Enchaînement vers les étapes suivantes ou fin**  
 Enchaînement simple  
 Introduction  
 → Étape suivante  
 + Transition...  
 09.Infos-contacts.node  
 Informations et contacts

Dans la nouvelle intervalle de feedback, recommencez les étapes précédentes pour orienter l'apprenant dans le cas où son résultat est strictement en dessous de 50% :

- choisir « strictement inférieur » à 50%
- mettre optionnellement un feedback textuel
- au niveau de l'enchaînement, glissez-déposer l'étape 8



**INTERVALLE (BASÉ SUR LE % DE RÉUSSITE)**STRICTEMENT INFÉRIEUR À : ▼ **50**

STRICTEMENT SUPÉRIEUR À : ▼

SUPÉRIEUR OU ÉGAL À : ▼

INFÉRIEUR OU ÉGAL À : ▼

**Contenu****Enchaînement vers les étapes suivantes ou fin**

## Enchaînement simple

Introduction

→ Étape suivante

+ Transition...

08.Game-Over.node  
Game over**2. Testez votre parcours !****GÉNÉREZ LA PUBLICATION WEB DE VOTRE PARCOURS TOPAZE**

Testez maintenant votre parcours.

Allez sur l'accueil de votre parcours (00.accueil.case), cliquez sur l'onglet Publications



en

bas à gauche de votre écran. Cliquez sur « Support web mirage », cliquez sur « générez » puis sur « consultez ».

# Troisième exercice

## 1. Challenge

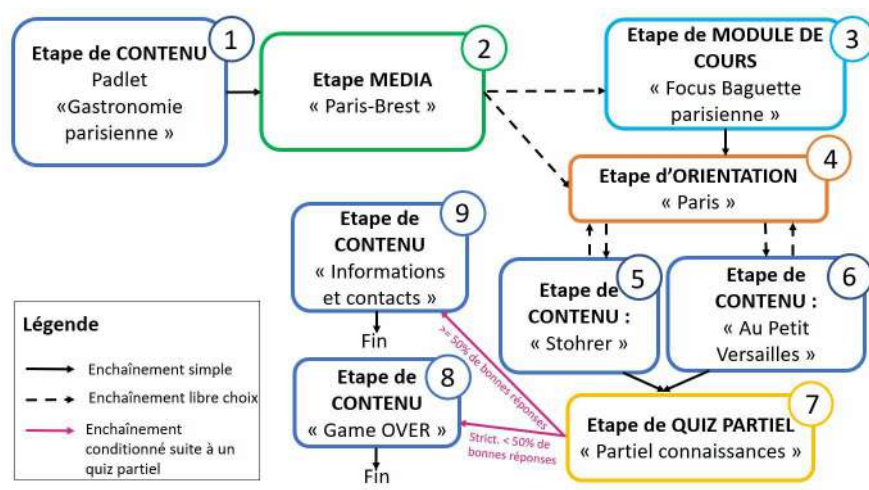

Vous devez remplacer l'étape de quiz par une étape de quiz partiel.

Parmi les 3 questions disponibles, une seule devra être tirée au sort ! C'est à vous de jouer !

## 2. Testez votre parcours !

### GÉNÉREZ LA PUBLICATION WEB DE VOTRE PARCOURS TOPAZE

Testez maintenant votre parcours.

Allez sur l'accueil de votre parcours (00.accueil.case), cliquez sur l'onglet Publications



en

bas à gauche de votre écran. Cliquez sur « Support web mirage », cliquez sur « générez » puis sur « consultez ».